

VLAKBANK

VEILIGHEIDSINSTRUCTIES

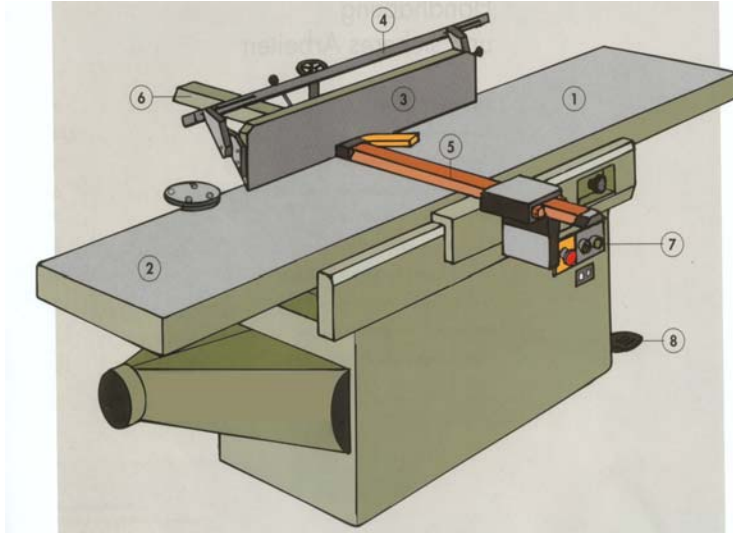

1. Aanvoertafel
2. Afvoertafel
3. Geleider
4. Draaibare hulpaanslag
5. Beschermkap beitelas met inloopbek aan voorzijde
6. Beschermkap beitelas aan achterzijde
7. Bedieningspaneel
8. Hoogteverstelling aanvoertafel

SPECIFIEKE VEILIGHEIDSINSTRUCTIES



- Bij het vlakken van kromme werkstukken, de holle kant op de aanvoertafel plaatsen.
- Handen met gesloten vingers op het werkstuk plaatsen.
- Alleen druk op het werkstuk uitoefenen op de afvoertafel.
- Beschermkap zo instellen dat de beitelas zoveel mogelijk afgeschermd is.



- Bij het strijken de geleider goed haaks breedte instellen en het werkstuk aan bovenzijde aandrukken.
- Beschermkap zo instellen dat deze het werkstuk tegen de geleider drukt.

SPECIFIEKE VEILIGHEIDSINSTRUCTIES



- Bij het vlakken van smalle dunne werkstukken de draaibare hulpaanslag voor de geleider plaatsen.
- Beschermkap over werkstuk en hulpaanslag tegen geleider plaatsen.
- Hands met gesloten vingers op het werkstuk plaatsen.
- Alleen druk op het werkstuk uitoefenen bij de afvoertafel.



- Bij het vlakken van smalle dunne werkstukken hulpgeleider gebruiken.



- Bij het vlakken van korte werkstukken aanvoertafel op geringe spaanafname instellen.
- Bij het vlakken van korte werkstukken duwblok gebruiken.
- Beschermkap over werkstuk tegen geleider plaatsen.

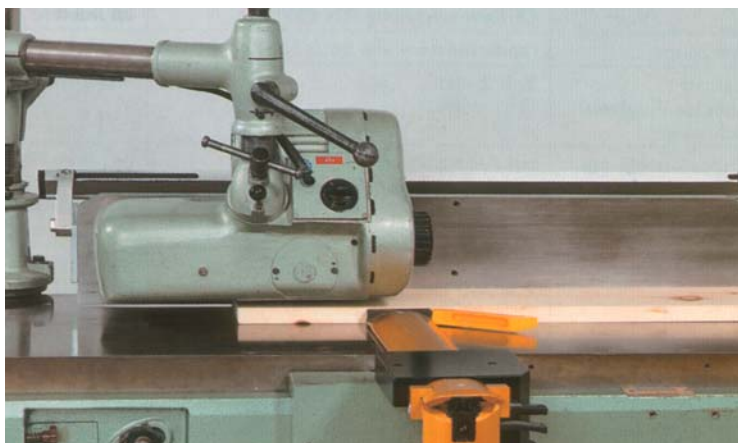

- Bij het vlakken met behulp van een aanvoerapparaat, het apparaat boven de afvoertafel plaatsen.
- Het aanvoerapparaat licht hellend ca. 3 tot 5 mm lager dan werkstukdikte instellen.

SPECIFIEKE VEILIGHEIDSINSTRUCTIES

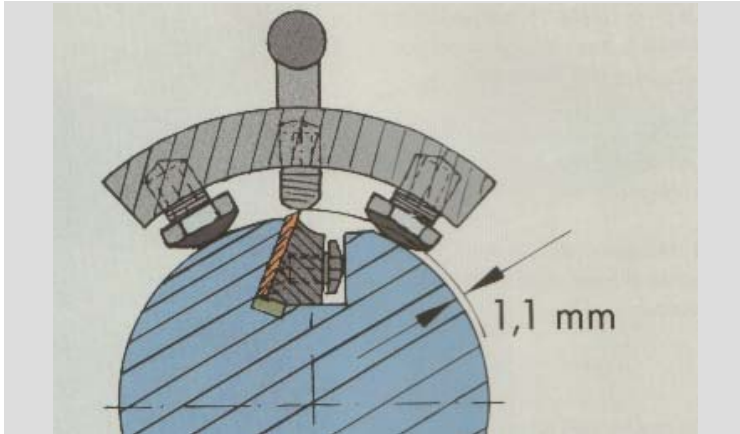

- Monteer de beitels zo dat ze niet meer dan 1,1 mm uitsteken t.o.v. de beitelas.

BEDRIJFS- EN/OF MACHINESPECIFIEKE INSTRUCTIES

- Maak in de 1^e plaats gebruik van de bij de machine behorende gebruikershandleiding en onderhoudsinstructies.
- Stel de juiste aanvoersnelheid in (bij gebruik van aanvoerapparaat).
- Stel de juiste spaanafname in (maximaal 8-10 mm)
- Indien werkstuk gevinkt is deze niet over de beitelas terughalen.
- Gebruik alleen beitelassen met de kwalificatie MAN.
- Zorg voor de juiste positie van de opsluitlinialen t.o.v. de beitelas.
- Beschermpak mag beitelas niet raken wanneer er met de hand op wordt gedrukt.
-
-
-
-
-

SAMENGESTELD IN OPDRACHT VAN:



HOUT-EN BOUWBOND | CNV
laat mensen tot hun recht komen



A. Wekelijks
Machine schoonmaken
Controleer slijtage beitels
Controleer afzuiging en afzuigslangen
Controleer werking schakelaars
Controleer werking signaalgevers

B. Twee Wekelijks
Controleer leesbaarheid informatiestickers
Controleer beschermkap voor en achter

C. Maandelijks
Controleer hoogte-instelling aanvoertafel
Controleer werking aandrijving
Controleer opsluitlinialen
Controleer bevestigingsbouten opsluitlinialen
Controleer slijtage akoestische sleuven
Reinig binnenkant van machine

D. Half Jaarlijks
Smeer kogellagers
Smeer glijlagers
Controleer slijtage geleider
Controleer slijtage hulpaanslag

E. Jaarlijks
Controleer aslagering
Controleer elektrische en mechanische veiligheids- en gezondheidsaspecten

Week	Punten	Opmerking	Paraaf
01	A,B		
02	A,C		
03	A,B		
04	A,D		
05	A,B		
06	A,C		
07	A,B		
08	A		
09	A,B		
10	A,C		
11	A,B		
12	A		
13	A,B		
14	A,C		
15	A,B		
16	A		
17	A,B		
18	A,C		
19	A,B		
20	A		
21	A,B		
22	A,C		
23	A,B		
24	A		
25	A,B		
26	A,C		
27	A,B		
28	A		
29	A,B		
30	A,C		
31	A,B		
32	A,B,C,D,E		
33	A,B		
34	A,C		
35	A,B		
36	A		
37	A,B		
38	A,C		
39	A,B		
40	A		
41	A,B		
42	A,C		
43	A,B		
44	A		
45	A,B		
46	A,C		
47	A,B		
48	A		
49	A,B		
50	A,C		
51	A,B		
52	A		