

VIERZIJDIGE SCHAAFMACHINE



VEILIGHEIDSINSTRUCTIES



SPECIFIEKE VEILIGHEIDSINSTRUCTIES



- Zorg dat alle beschermkappen aanwezig zijn en op hun plaats zitten.

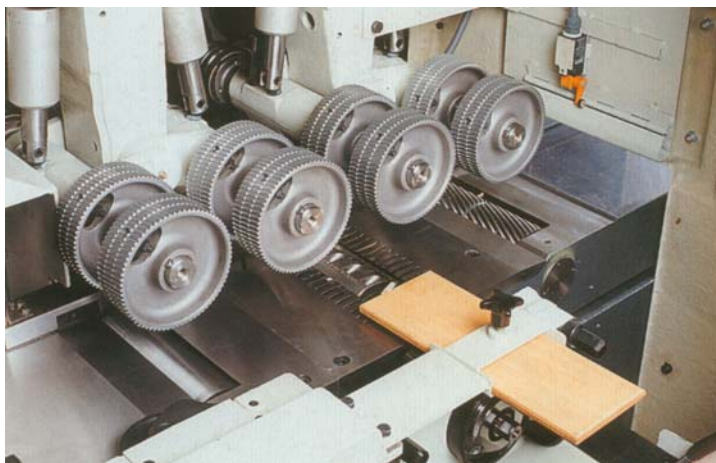

- Stel de aandrukrollen en de afscherming van de beitelas in conform de dikte en de breedte van het te schaven hout.

SPECIFIEKE VEILIGHEIDSINSTRUCTIES

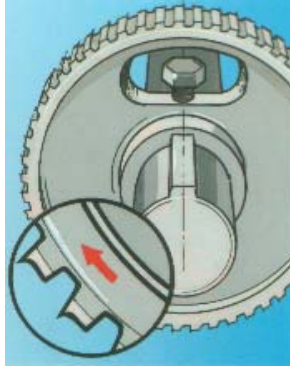
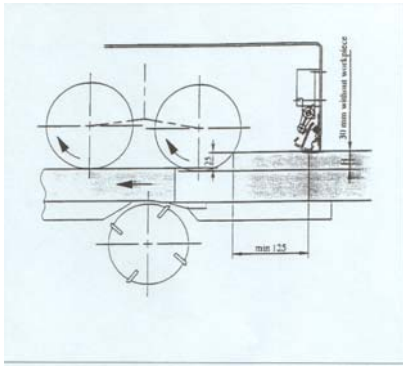

- Stel de klepschakelaar aan in- en uitvoerzijde 30mm hoger af dan de aandrukrollen.

- Zorg voor schone aandrukrollen. De gladde aandrukrollen mogen bij het aandrukken van het hout geen afdruk in het hout vertonen.

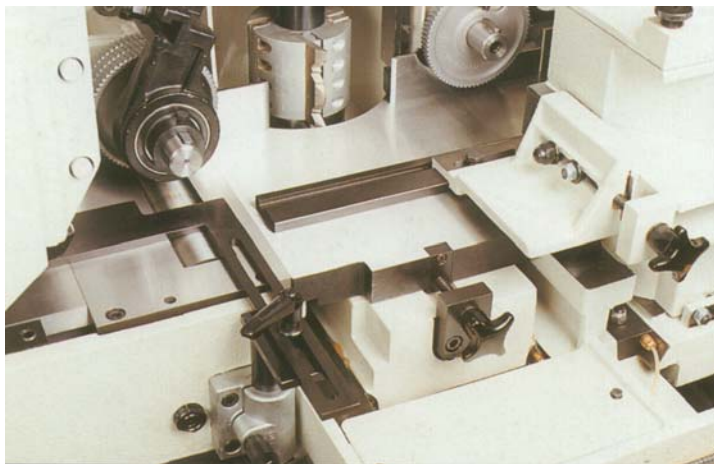

- Stel de achter- en de zijgeleiders in naar de breedte van het werkstuk.

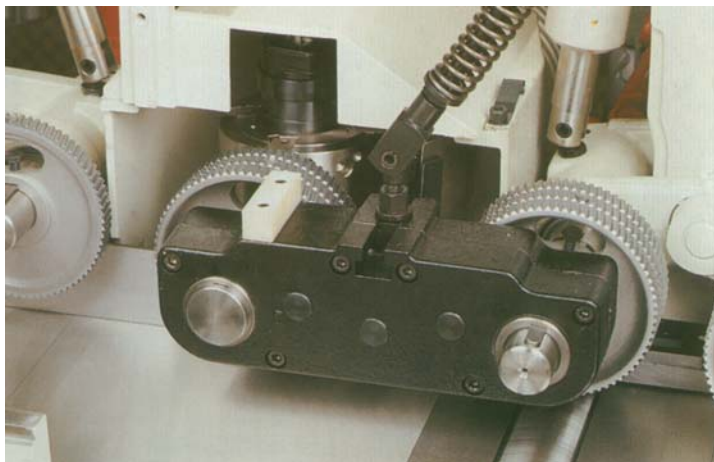

- Bij het bewerken van korte werkstukken dienen er extra drukrollen geplaatst te worden.

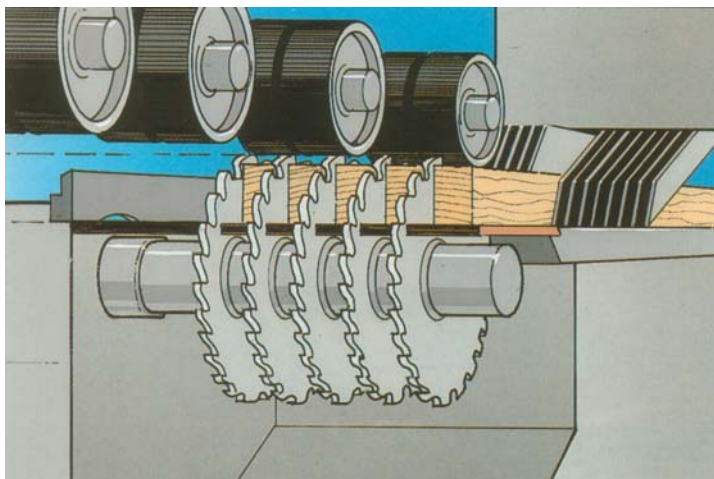

- Bij het doorslaan of bij het meervoudig zagen dient er een terugslagbeveiliging aanwezig te zijn. De terugslagbeveiliging dient over de volle breedte van de tafel aanwezig te zijn.

SPECIFIEKE VEILIGHEIDSINSTRUCTIES

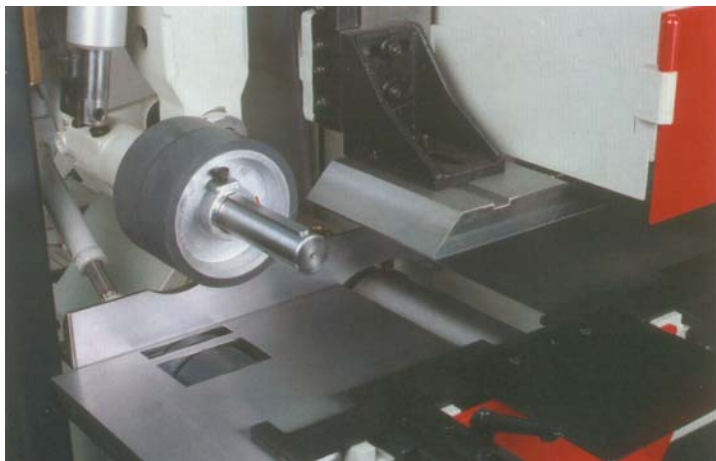
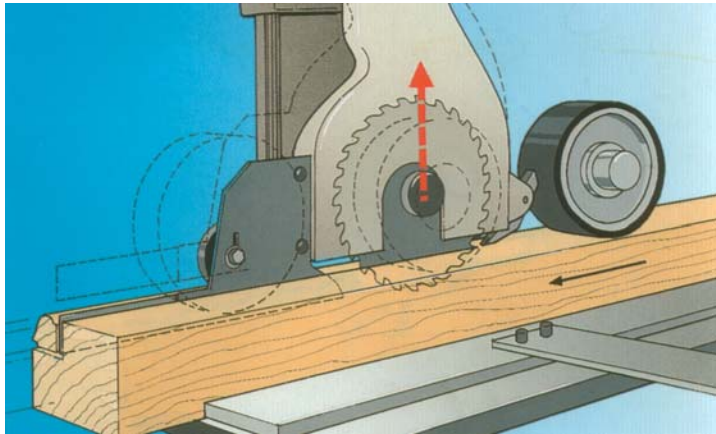

- Bij het doorslaan en meervoudig zagen moet er gebruik gemaakt worden van een houten drukstuk i.p.v. een metalen drukstuk.

BEDRIJFS- EN/OF MACHINESPECIFIEKE INSTRUCTIES

- Maak in de 1^e plaats gebruik van de bij de machine behorende gebruikershandleiding en onderhoudsinstructies.
- Het hout dient aan een gesloten (achterelkaar) ingevoerd te worden.
- Bij het starten mogen zich geen andere voorwerpen op het aanvoerblad aanwezig zijn.
- Bewerk nooit werkstukken die te groot of te klein zijn voor de capaciteit van de machine.
- Het werkstuk moet aan invoerzijde worden begeleid tot het wordt vastgepakt door de transportrollen.
- Gebruik rolschragen bij het bewerken van lange werkstukken.
- Verwijder geen afval of delen van het werkstuk uit de werkzone weg terwijl de machine draait.
- Er mogen alleen gereedschapswerktuigen gebruikt worden conform de norm NEN-EN 847-1.
- De gereedschappen dienen goed uitgebalanceerd te zijn.
- Zorg voor de juiste positie van de opsluitlinialen t.o.v. de beitelas.
- Geen messen wisselen met het gereedschap nog op de spil van de machine.
- Controleer de uitlijning van de gereedschappen met geleiders en werktafel alvorens met het schaven te beginnen.
-

SAMENGESTELD IN OPDRACHT VAN:



HOUT-EN BOUWBOND | CNV
laat mensen tot hun recht komen



VIERZIJDIGE SCHAAF MACHINE



ONDERHOUDSINSTRUCTIES

A. Wekelijks
Machine schoonmaken
Geleiders schoonmaken
Controleer slijtage gereedschap
Controleer slijtage beitels
Controleer slijtage drukrollen
Controleer houten inlegstukken
Controleer werking signaalgevers
Controleer werking schakelaars
Controleer afzuiging en afzuigslangen
Controleer oliereservoir
Controleer spanning aandrijfketting
Smeer spindels
Smeer sledes

B. Twee Wekelijks
Controleer leesbaarheid informatiestickers
Controleer beveiliging beschermkappen
Controleer werking klepschakelaar
Controleer eindschakelaars op kappen

C. Maandelijks
Reinig binnenkant van machine
Controleer werking aandrijving
Controleer slijtage spindels
Controleer opspanning gereedschap
Controleer alle boutverbindingen
Controleer noodstopcircuit
Controleer beveiliging beschermkappen

D. Half Jaarlijks
Smeer kogellagers
Smeer glijlagers
Controleer slijtage geleiders

E. Jaarlijks
Controleer aslaging
Controleer ketting en rondsels aandrijving
Controleer elektrische en mechanische veiligheids- en gezondheidsaspecten

Week	Punten	Opmerking	paraaf
01	A,B		
02	A,C		
03	A,B		
04	A,D		
05	A,B		
06	A,C		
07	A,B		
08	A		
09	A,B		
10	A,C		
11	A,B		
12	A		
13	A,B		
14	A,C		
15	A,B		
16	A		
17	A,B		
18	A,C		
19	A,B		
20	A		
21	A,B		
22	A,C		
23	A,B		
24	A		
25	A,B		
26	A,C		
27	A,B		
28	A		
29	A,B		
30	A,C		
31	A,B		
32	A,B,C,D,E		
33	A,B		
34	A,C		
35	A,B		
36	A		
37	A,B		
38	A,C		
39	A,B		
40	A		
41	A,B		
42	A,C		
43	A,B		
44	A		
45	A,B		
46	A,C		
47	A,B		
48	A		
49	A,B		
50	A,C		
51	A,B		
52	A		