

LINTZAAG

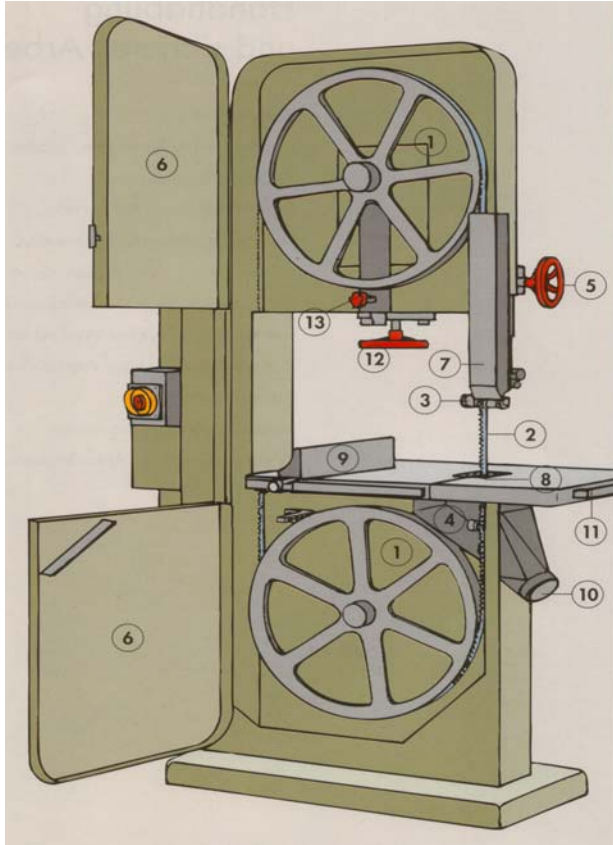

VEILIGHEIDSINSTRUCTIES



1. Boven- en onderwiel
2. Zaaglint
3. Bovenste zaaggeleider
4. Onderste zaaggeleider
5. Verstelling bovenste zaaggeleider
6. Afschermkappen boven- en onderwiel
7. Instelbare afschermkap
8. Tafelinlegstuk
9. Parallelgeleider
10. Afzuiging
11. Bevestiging voor vergroting tafelblad
12. Spaninstelling voor zaaglint
13. Kantelverstelling bovenwiel

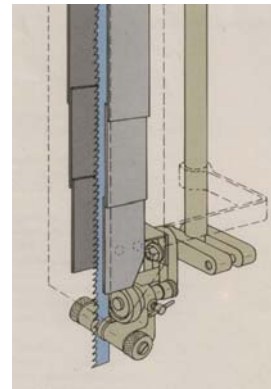

Zaaglint-
beveiliging.

SPECIFIEKE VEILIGHEIDSINSTRUCTIES



- Bovenste zaaggeleider vlak boven het werkstuk instellen. Het instellen dient bij stilstaande machine te gebeuren. Handen met gesloten vingers buiten de zaaglijn op werkstuk plaatsen.

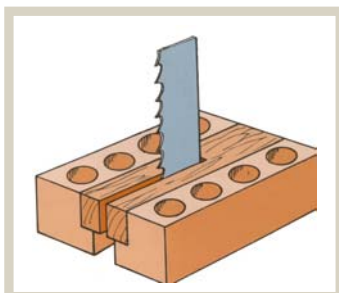

- Tafelinlegstuk dient vlak te liggen met het tafelblad.
- Tafelinlegstuk regelmatig vervangen

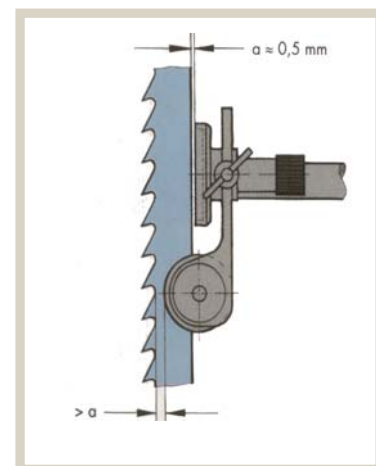

- Instelling zaaggeleider

SPECIFIEKE VEILIGHEIDSINSTRUCTIES

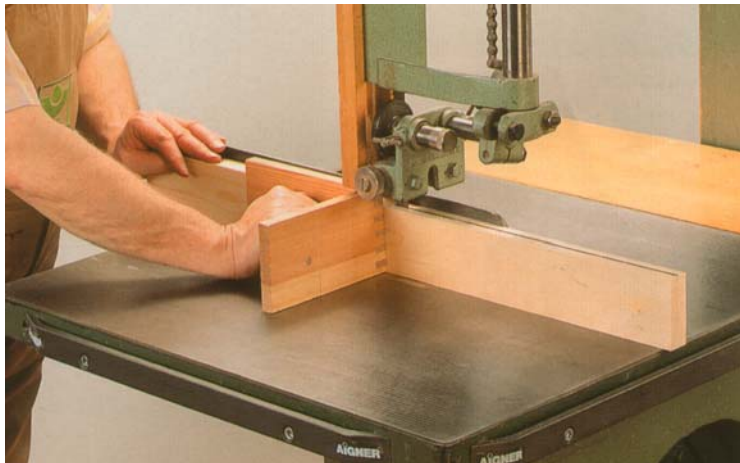

- Bij het schulpen in de dikte van lange lengtes parallelgeleider en aandrukhoek toepassen. Wanneer het werkstuk bijna doorgezaagd is duwhout gebruiken voor het laatste stukje.



- Bij het schulpen in de dikte van korte lengtes parallelgeleider en speciaal duwhout toepassen.



- Bij het zagen de zaagvoeg niet dichtdrukken, dit om intrekken en breuk van het zaaglint te voorkomen.



- Bij het zagen onder een hoek, een geleidingsgoot op de werktafel plaatsen. Duwhout bij het doorzagen van het laatste stukje gebruiken.

SPECIFIEKE VEILIGHEIDSINSTRUCTIES



- Bij het zagen van grote en moeilijk te hanteren werkstukken dient er voor een goede en stevige ondergrond te worden gezorgd, dit kan eventueel door het verlengen van het tafelblad.



- Bij het zagen van wiggen een speciale mal gebruiken, die tegen de parallelgeleider is geplaatst.

BEDRIJFS- EN/OF MACHINESPECIFIEKE INSTRUCTIES

- Maak in de 1^e plaats gebruik van de bij de machine behorende gebruikershandleiding en onderhoudsinstructies.
- Gebruik een zaaglint dat geschikt is voor het te zagen materiaal.
- Het zaaglint moet de juiste lengte en dikte hebben.
- Zaaglintspanning zo instellen dat het zaaglint met de hand één kwart slag te draaien is.
- Instellen en afstellen moet bij stilstaande machine plaatsvinden
- Gebruik geen versleten zaag.
- De zaag moet geschikt zijn voor het maximum toerental van de machine.
- Laat de motor voor het zagen op bedrijfstoerental komen.
- Bij brede zaaglinten de zaagtanden juist buiten het (boven-)wiel laten lopen.
- Smalle zaaglinten geheel op het wiel laten lopen.
- De machine moet op de houtstofafzuiginstallatie aangesloten zijn.

-
-

SAMENGESTELD IN OPDRACHT VAN:



HOUT-EN BOUWBOND | CNV
laat mensen tot hun recht komen



A. Wekelijks
Machine schoonmaken
Controleer slijtage zaaglint
Controleer slijtage tafelinlegstuk
Controleer slijtage duwhout
Controleer slijtage speciale mallen
Controleer afzuiging en afzuigslangen
Controleer werking schakelaars
Controleer werking signaalgevers

B. Tweewekelijks
Controleer slijtage zaaggeleiders
Controleer leesbaarheid informatiestickers
Controleer instelbare afschermkap
Controleer borstels bij boven- en onderwiel

C. Maandelijks
Controleer slijtage wielbekleding
Controleer werking aandrijving
Controleer beveiliging beschermkappen
Controleer alle boutverbindingen
Reinig loopvlakken boven- en onderwiel
Reinig binnenkant van machine

D. Half Jaarlijks
Smeer kogellagers
Smeer glijlagers
Controleer slijtage tafelblad

E. Jaarlijks
Controleer aslagering
Controleer elektrische en mechanische veiligheids- en gezondheidsaspecten

Week	Punten	Opmerking	paraaf
01	A,B		
02	A,C		
03	A,B		
04	A,D		
05	A,B		
06	A,C		
07	A,B		
08	A		
09	A,B		
10	A,C		
11	A,B		
12	A		
13	A,B		
14	A,C		
15	A,B		
16	A		
17	A,B		
18	A,C		
19	A,B		
20	A		
21	A,B		
22	A,C		
23	A,B		
24	A		
25	A,B		
26	A,C		
27	A,B		
28	A		
29	A,B		
30	A,C		
31	A,B		
32	A,B,C,D,E		
33	A,B		
34	A,C		
35	A,B		
36	A		
37	A,B		
38	A,C		
39	A,B		
40	A		
41	A,B		
42	A,C		
43	A,B		
44	A		
45	A,B		
46	A,C		
47	A,B		
48	A		
49	A,B		
50	A,C		
51	A,B		
52	A		