

# FORMAATZAAG

## VEILIGHEIDSINSTRUCTIES

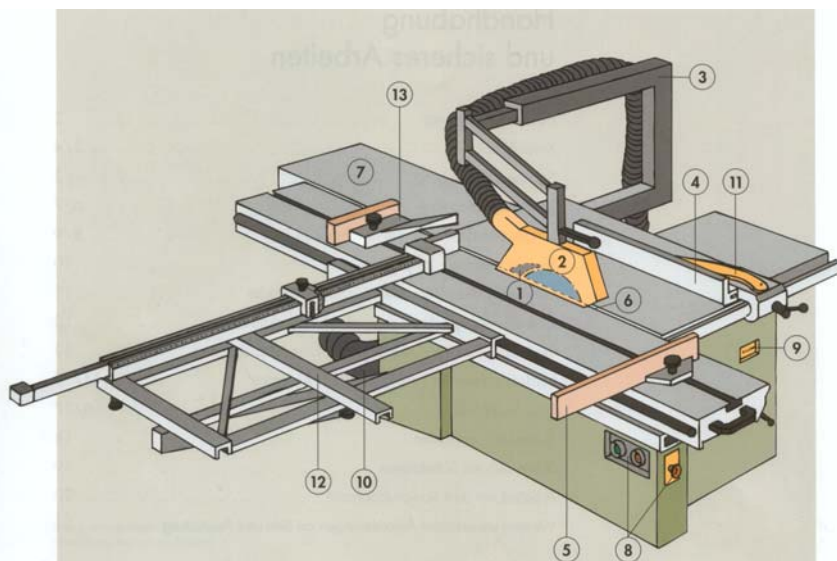

1. Spouwmes
2. Beschermkap
3. Draagarm beschermkap
4. Langsgeleider
5. Verstekgeleider
6. Tafelblad
7. Tafelverlenging
8. Bediening
9. Toerental aanduiding
10. Afzuiging onder de tafel
11. Duwhout
12. Dwarslede met maataanslag
13. Klemschoen

## SPECIFIEKE VEILIGHEIDSINSTRUCTIES

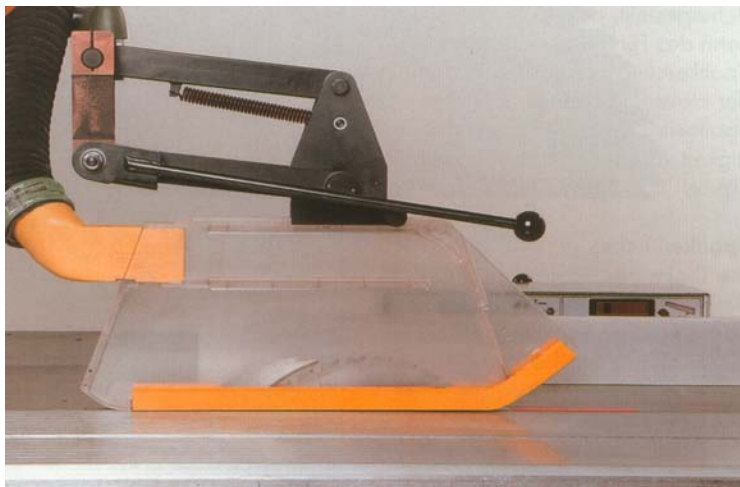

- Altijd spouwmes, beschermkap en afzuiging gebruiken tijdens het zagen. Ook afzuiging aan onderkant tafelblad gebruiken.

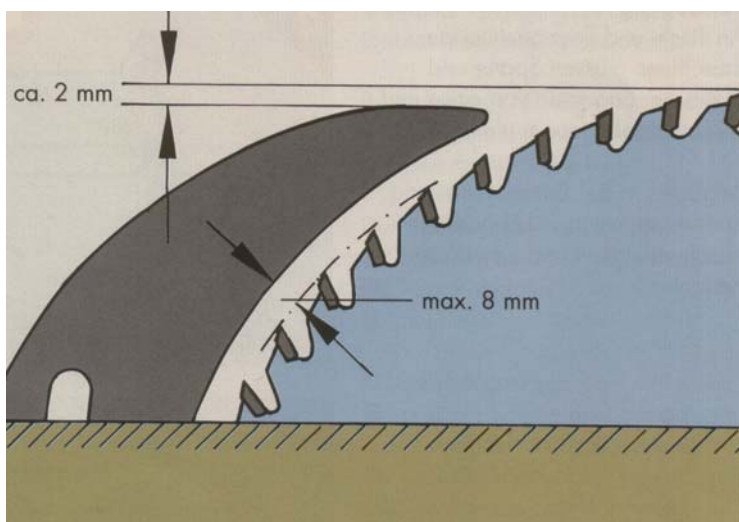

- Spouwmes met maximaal 8 mm ruimte t.o.v. het zaagblad afstellen. Bovenzijde spouwmes 2 mm lager plaatsen dan de hoogste tand van het zaagblad.

## SPECIFIEKE VEILIGHEIDSINSTRUCTIES



- Hulpgeleider gebruiken tijdens het zagen. Beschermkap en langgeleider op werkstukdikte instellen.

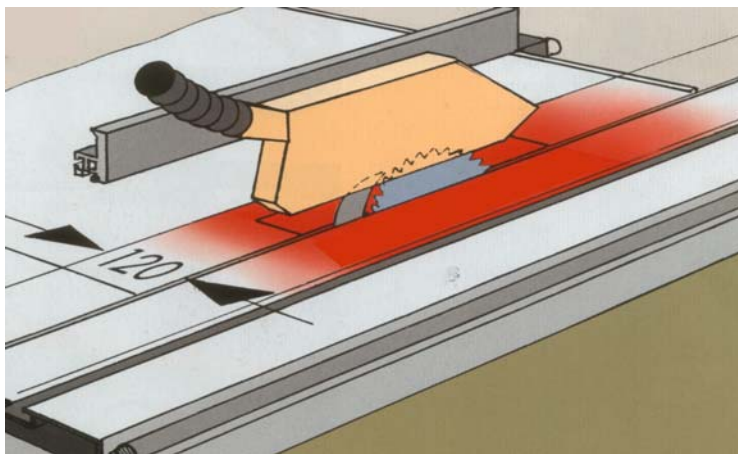

- Voorkom aanraking met het zaagblad, haal werkstukken en afvalstukken nooit met de hand uit de gevarenzone (rode vlak) weg, gebruik hiervoor het duwhout.



- Handen met gesloten vingers op het werkstuk plaatsen.



- Bij het zagen van smalle stukken materiaal (afstand tussen zaagblad en langgeleider kleiner dan 120 mm) moet het duwhout gebruikt worden.

## **SPECIFIEKE VEILIGHEIDSINSTRUCTIES**

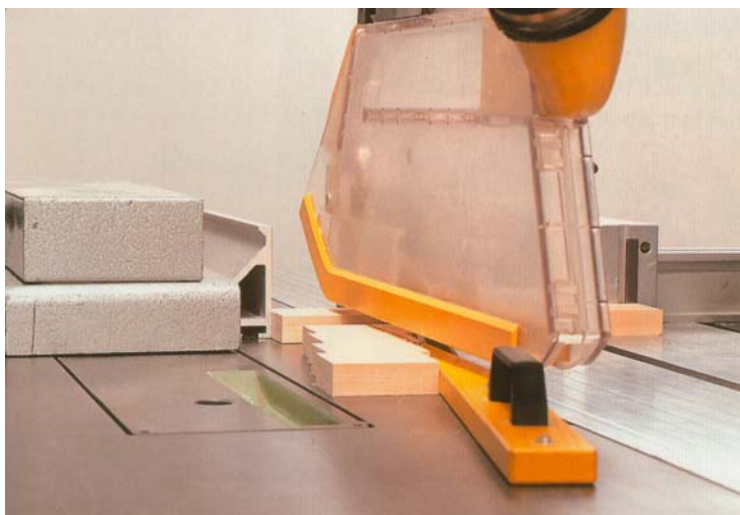

- Bij het zagen van korte werkstukken het uiteinde van de hulpgeleider vóór de eerste tanden van het zaagblad plaatsen.  
De zaagresten niet met de hand maar met behulp van het duwhout verwijderen.



- Na het afkorten de maataanslag van het werkstuk wegklappen en het werkstuk zijdelings van de zaag wegtrekken.  
Het werkstuk kan ook weggenomen worden door de dwarslede tot voorbij het spouwmes te bewegen.

## **BEDRIJFS- EN/OF MACHINESPECIFIEKE INSTRUCTIES**

- Maak in de 1<sup>e</sup> plaats gebruik van de bij de machine behorende gebruikershandleiding en onderhoudsinstructies.
- Gebruik het juiste zaagblad behorende bij het te zagen materiaal.
- Zaagdiameter en toerental dienen in overeenstemming te zijn.
- Zaagblad bij wisselen niet op tafelblad leggen maar op een zachte ondergrond bijvoorbeeld karton.
- Controleer de zaagdiepte van hoofdzaag en ritszaag.
- Plaats brede afzuigkap bij verstekzagen.
- Laat de motor vóór het zagen op bedrijfstoerental komen.
- Asgat van zaagblad moet overeenkomen met zaagdiameter (gebruik van vulring niet toegestaan).
- .....
- .....

### **SAMENGESTELD IN OPDRACHT VAN:**



HOUT-EN BOUWBOND | CNV  
*laat mensen tot hun recht komen*





# FORMAATZAAG

## ONDERHOUDSINSTRUCTIES



A. Wekelijks
Machine schoonmaken
Controleer slijtage zaagblad
Controleer beschermkap
Controleer slijtage duwhout
Controleer afzuiging en afzuigslangen
Controleer geleidingen van de tafel
Controleer werking schakelaars
Controleer werking verlichtingslampjes

B. Tweewekelijks
Controleer slijtage langseleider
Controleer slijtage dwarsseleider
Controleer slijtage maataanslag
Controleer leesbaarheid informatiestickers

C. Maandelijks
Controleer werking aandrijving
Controleer opspanning zaagblad
Controleer opspanning spouwmes
Controleer alle boutverbindingen
Reinig binnenkant van machine

D. Half Jaarlijks
Smeer kogellagers
Smeer glijlagers
Controleer slijtage spouwmes

E. Jaarlijks
Controleer zaagaslagering
Controleer elektrische en mechanische veiligheids- en gezondheidsaspecten

Week	Punten	Opmerking	paraaf
01	A,B		
02	A,C		
03	A,B		
04	A,D		
05	A,B		
06	A,C		
07	A,B		
08	A		
09	A,B		
10	A,C		
11	A,B		
12	A		
13	A,B		
14	A,C		
15	A,B		
16	A		
17	A,B		
18	A,C		
19	A,B		
20	A		
21	A,B		
22	A,C		
23	A,B		
24	A		
25	A,B		
26	A,C		
27	A,B		
28	A		
29	A,B		
30	A,C		
31	A,B		
32	A,B,C,D,E		
33	A,B		
34	A,C		
35	A,B		
36	A		
37	A,B		
38	A,C		
39	A,B		
40	A		
41	A,B		
42	A,C		
43	A,B		
44	A		
45	A,B		
46	A,C		
47	A,B		
48	A		
49	A,B		
50	A,C		
51	A,B		
52	A		